



GDC/GLC 60-70 VX

SPECIFICATIEBLAD

6.000 - 7.000 kg

Serie GCVX

Heftrucks met
diesel- en lpg-motor

AFMETINGEN VAN DE TRUCK – SERIE GCVX

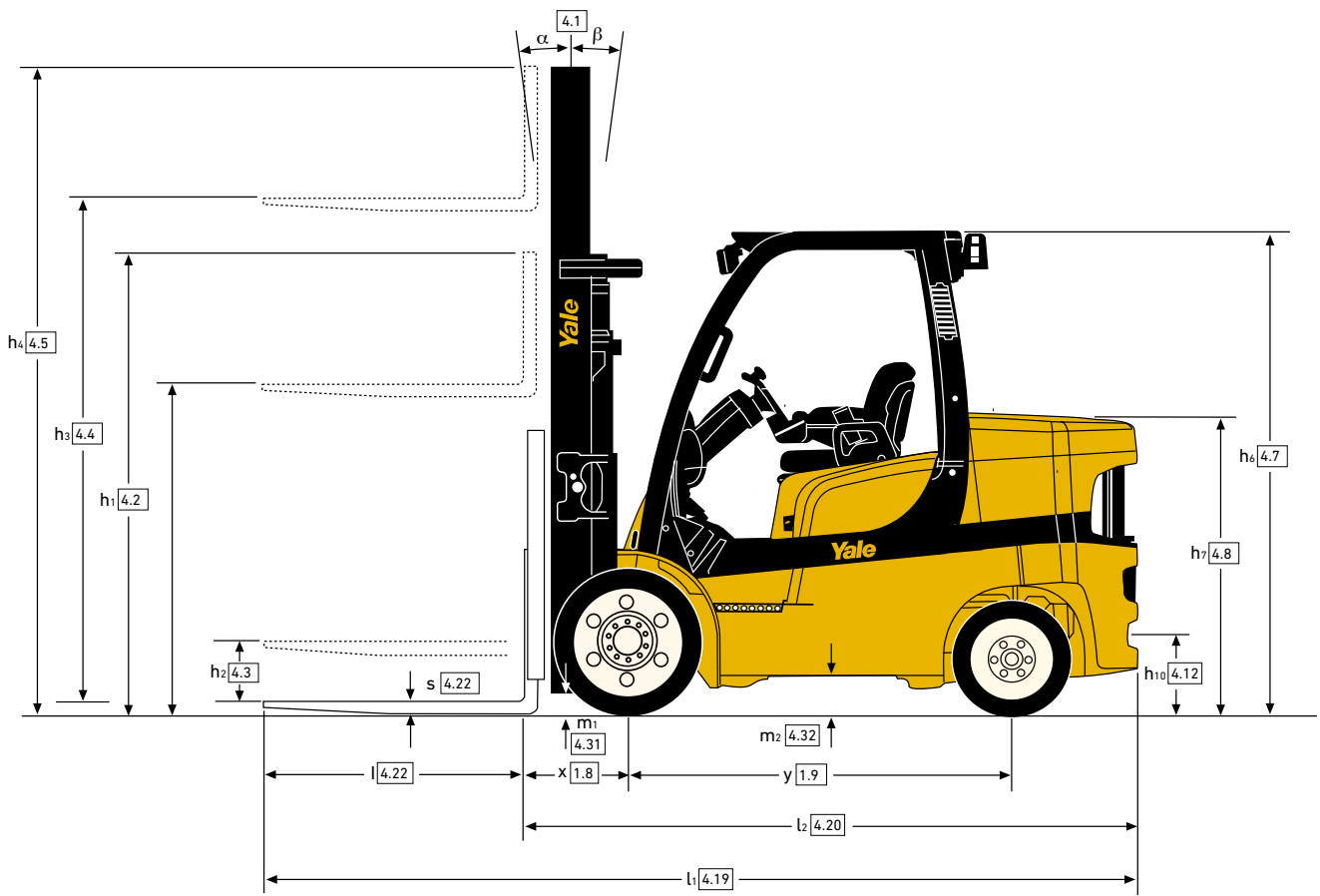

AFMETINGEN VAN DE TRUCK – SERIE GCVX

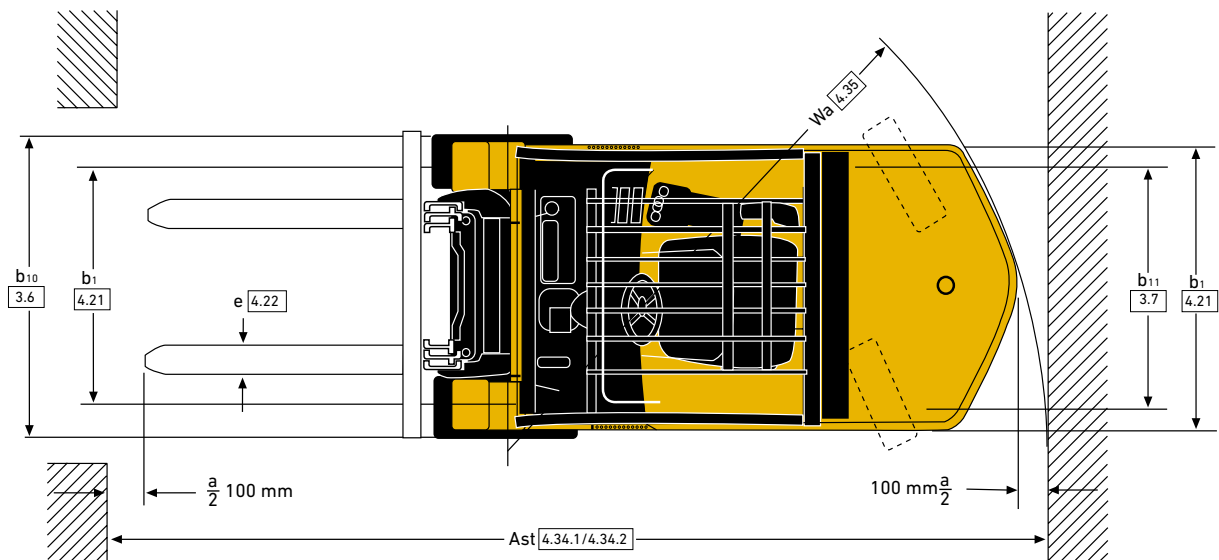

VDI 2198 – ALGEMENE SPECIFICATIES – SERIE GCVX

ALGEMEEN	1.1	Fabrikant		Yale		
	1.2	Model		GDC 60 VX		
	1.2.1	Model		Base	Waarde	
	1.3	Aandrijving		Diesel		
	1.3.1	Motor		Kubota 3.8L		
	1.3.3	Transmissie		Powershift 2, 2 versnellingen	Elektronische powershift 2 met 2 versnellingen met Soft Shift Power Reversal	Techtronix 3, 3 versnellingen
	1.3.4	Type remmen		Natte remmen		
	1.4	Positie chauffeur		Zittend		
	1.5	Nominale capaciteit/nominale belasting	Q (t)	6,0		
	1.6	Lastzwaartepunt	c (mm)	600		
1.8	Lastzwaartepuntafstand, van het midden van de aandrijfas tot de vorken	x (mm)	498			
1.9	Wielbasis	y (mm)	1830			
GEWICHT	2.1	Eigen gewicht	kg	8667		
	2.2	Asbelasting met last voor/achter	kg	13.144/1523		
	2.3	Asbelasting zonder last voor/achter	kg	3546/5121		
BANDEN	3.1	Banden, voor/achter		Rubber		
	3.2	Bandenmaat, voor		28x12x22		
	3.3	Bandenmaat, achter		22 x 8 x 16		
	3.5	Aantal wielen, voor/achter (X = aangedreven)		2x/2		
	3.6	Spoorbreedte voor	b ₁₀ (mm)	1133		
	3.7	Spoorbreedte achter	b ₁₁ (mm)	1192		
	AFMETINGEN	4.1	Mastneiging/vorkenbord naar voren/achteren	α / β (°)	6/10	
4.2		Hoogte hefmast, ingeschoven	h ₁ (mm)	2697		
4.3		Vrije heffing	h ₂ (mm)	100		
4.4		Hefhoogte	h ₃ (mm)	3340		
4.5		Hoogte, mast uitgeschoven	h ₄ (mm)	4575		
4.7		Hoogte beschermdak (cabine)	h ₆ (mm)	2302		
4.8		Hoogte zitting/hoogte voetenplank	h ₇ (mm)	1335		
4.12		Hoogte koppeling	h ₁₀ (mm)	388		
4.19		Lengte totaal (met standaard vorken)	l ₁ (mm)	4128		
4.20		Lengte tot voorzijde vorken	l ₂ (mm)	2928		
4.21		Totale breedte	b ₇ /b ₂ (mm)	1438		
4.22		Vorkafmetingen ISO 2331	s/e/l (mm)	60/150/1200		
4.23		Vorkenbord ISO 2328, klasse/type A, B		IVA		
4.24		Breedte vorkenbord	b ₃ (mm)	1219		
4.31		Bodemvrijheid met last, onder de mast	m ₁ (mm)	113		
4.32		Bodemvrijheid, middelpunt van wielbasis	m ₂ (mm)	188		
4.33		Laadafmetingen b ₁₂ x l ₆ overdwars	b ₁₂ x l ₆ (mm)	1200 x 1000		
4.34		Gangpadbreedte met voorbepaalde laadafmetingen	Ast (mm)	4283		
4.34.1		Gangpadbreedte voor pallets 1000 x 1200 overdwars	Ast (mm)	4483		
4.34.2		Gangpadbreedte voor pallets 800 x 1200 overdwars	Ast (mm)	4483		
4.35	Draaicirkel	Wa (mm)	2585			
4.36	Binnenste draaicirkel	b ₁₃ (mm)	751			
4.41	90° kruisend gangpad (met pallet B = 1200 mm, L = 1000 mm)	(mm)	2292			
4.42	Treehoogte (van grond tot treeplank)	(mm)	531			
4.43	Treehoogte (van tussentreden tot vloer)	(mm)	313			
PRESTATIES	5.1	Rijsnelheid met/zonder last	km/u	20,7/20,0		
	5.1.1	Rijsnelheid met/zonder last, achterruit	km/u	20,7/20,0		
	5.2	Hefsnelheid met/zonder last	m/s	0,48/0,49		
	5.3	Daalsnelheid met/zonder last	m/s	0,58/0,53		
	5.5	Trekkraft met/zonder lading ⁽¹⁾	N	37.850/21.450		
	5.7	Klimvermogen, met/zonder last ⁽²⁾	%	16,1/24,8		
	5.9	Acceleratietijd, met/zonder last ⁽³⁾	s	5,8/5,0		
5.10	Bedrijfsrem		Hydraulisch			
MOTOR	7.1	Fabrikant/type motor		Kubota V3800 E4		
	7.2	Energieverbruik volgens ISO 1585	kW	55		
	7.3	Nominaal toerental	min-1	2200		
	7.3.1	Koppel bij 1/min	Nm/min-1	300/1400		
	7.4	Aantal cilinders/cilinderinhoud	(-)/cm ³	3796		
	7.5	Brandstofverbruik volgens VDI-cyclus	l/u of kg/u	6,47	6,67	
7.10	Batterijspanning/nominale capaciteit ⁽⁴⁾	(V)/(Ah)	12/105			
OVERIGE	8.1	Soort aandrijvingsregeling		Hydrodynamisch		
	8.11	Bedrijfsrem		Hydraulisch		
	10.1	Werkdruk voor voorzetapparatuur	bar	153		
	10.2	Olievolume voor hulpstukken	l/min	83,3		
	10.3	Hydraulische olietank, capaciteit	l	64,7		
	10.4	Capaciteit volle tank	l	65,8		
	10.7	Geluidsniveau bij chauffeursstoel	dB (A)	81		
	10.7.1	Geluidsvermogensniveau tijdens werkcyclus	dB (A)	100		
	10.7.2	Gegarandeerd geluidsvermogen 2001/14/EG	dB (A)	104		
	10.8	Trekoogkoppeling, type DIN		Pen		

(1) Bij 1,6 km/u

(2) Bij 4,8 km/2

(3) Tot 15 m (per VDI 2198 december 2012)

(4) De nominale capaciteit voor ampère-uur voor de batterij is geschat

VDI 2198 – ALGEMENE SPECIFICATIES –SERIE GCVX

ALGEMEEN	1.1	Fabrikant		Yale			
	1.2	Model		GDC 70 VX			
	1.2.1	Model		Base			
	1.3	Aandrijving		Diesel			
	1.3.1	Motor		Kubota 3.8L			
	1.3.3	Transmissie		Powershift 2, 2 versnellingen	Elektronische powershift 2 met 2 versnellingen met Soft Shift Power Reversal	Techtronix 3, 3 versnellingen	Techtronix AH 3, 3 versnellingen
	1.3.4	Type remmen		Natte remmen			
	1.4	Positie chauffeur		Zittend			
	1.5	Nominale capaciteit/nominale belasting	Q (t)	7,0			
1.6	Lastzwaartepunt	c (mm)	600				
1.8	Lastzwaartepuntafstand, van het midden van de aandrijfas tot de vorken	x (mm)	498				
1.9	Wielbasis	y (mm)	1830				
GEWICHT	2.1	Eigen gewicht	kg	9531			
	2.2	Asbelasting met last voor/achter		14,928/1603			
	2.3	Asbelasting zonder last voor/achter	kg	3730/5801			
BANDEN	3.1	Banden, voor/achter		Rubber			
	3.2	Bandenmaat, voor		28x12x22			
	3.3	Bandenmaat, achter		22x8x16			
	3.5	Aantal wielen, voor/achter (X = aangedreven)		2x/2			
	3.6	Spoorbreedte voor	b ₁₀ (mm)	1133			
	3.7	Spoorbreedte achter	b ₁₁ (mm)	1192			
	AFMETINGEN	4.1	Mastneiging/vorkenbord naar voren/achteren	α / β (°)	6/10		
4.2		Hoogte hefmast, ingeschoven	h ₁ (mm)	2697			
4.3		Vrije heffing	h ₂ (mm)	100			
4.4		Hefhoogte	h ₃ (mm)	3340			
4.5		Hoogte, mast uitgeschoven	h ₄ (mm)	4575			
4.7		Hoogte beschermdak (cabine)	h ₆ (mm)	2302			
4.8		Hoogte zitting/hoogte voetenplank	h ₇ (mm)	1335			
4.12		Hoogte koppeling	h ₁₀ (mm)	388			
4.19		Lengte totaal (met standaard vorken)	l ₁ (mm)	4128			
4.20		Lengte tot voorzijde vorken	l ₂ (mm)	2928			
4.21		Totale breedte	b ₁ /b ₂ (mm)	1438			
4.22		Vorkafmetingen ISO 2331	s/e/l (mm)	50/120/1200			
4.23		Vorkenbord ISO 2328, klasse/type A, B		IVA			
4.24		Breedte vorkenbord	b ₃ (mm)	1219			
4.31		Bodemvrijheid met last, onder de mast	m ₁ (mm)	113			
4.32		Bodemvrijheid, middelpunt van wielbasis	m ₂ (mm)	188			
4.33		Laadafmetingen b ₁₂ × l ₆ overdwars	b ₁₂ × l ₆ (mm)	1200 × 1000			
4.34		Gangpadbreedte met voorbepaalde laadafmetingen	Ast (mm)	4283			
4.34.1		Gangpadbreedte voor pallets 1000 × 1200 overdwars	Ast (mm)	4483			
4.34.2		Gangpadbreedte voor pallets 800 × 1200 overdwars	Ast (mm)	4483			
4.35	Draaicirkel	Wa (mm)	2585				
4.36	Binnenste draaicirkel	b ₁₃ (mm)	751				
4.41	90° kruisend gangpad (met pallet B = 1200 mm, L = 1000 mm)	(mm)	2292				
4.42	Treehoogte (van grond tot treeplank)	(mm)	531				
4.43	Treehoogte (van tussentreden tot vloer)	(mm)	313				
PRESTATIES	5.1	Rijsnelheid met/zonder last	km/u	20,7/20,0	20,9/20,2		
	5.1.1	Rijsnelheid met/zonder last, achterruit	km/u	20,7/20,0	18,3/17,7		
	5.2	Hefsnelheid met/zonder last	m/s	0,45/0,49			
	5.3	Daalsnelheid met/zonder last	m/s	0,58/0,53			
	5.5	Trekkkracht met/zonder lading ⁽¹⁾	N	37.550/22.640	44.500/22.640		
	5.7	Klimvermogen, met/zonder last ⁽²⁾	%	14,1/23,9	15,1/23,9		
	5.9	Acceleratietijd, met/zonder last ⁽³⁾	s	6,1/5,1	6,3/5,8		
5.10	Bedrijfsrem		Hydraulisch				
MOTOR	7.1	Fabrikant/type motor		Kubota V3800 E4			
	7.2	Energieverbruik volgens ISO 1585	kW	55			
	7.3	Nominaal toerental	min-1	2200			
	7.3.1	Koppel bij 1/min	Nm/min-1	300/1400			
	7.4	Aantal cilinders/cilinderinhoud	(-)/cm ³	4/3796			
	7.5	Brandstofverbruik volgens VDI-cyclus	l/u of kg/u	6,97968	7,1788		
7.10	Batterijspanning/nominale capaciteit ⁽⁴⁾	(V)/(Ah)	12/105				
OVERIGE	8.1	Soort aandrijvingsregeling		Hydrodynamisch			
	8.11	Bedrijfsrem		Hydraulisch			
	10.1	Werkdruk voor voorzetapparatuur	bar	153			
	10.2	Olievolume voor hulpstukken	l/min	83,3			
	10.3	Hydraulische olietank, capaciteit	l	64,7			
	10.4	Capaciteit volle tank	l	65,8			
	10.7	Geluidsniveau bij chauffeursstoel	dB (A)	81			
	10.7.1	Geluidsvermogensniveau tijdens werkcyclus	dB (A)	100			
	10.7.2	Gegarandeerd geluidsvermogen 2001/14/EG	dB (A)	104			
10.8	Trekoogkoppeling, type DIN		Pen				

Alle waarden zijn nominaal en onderhevig aan toleranties.

VDI 2198 – ALGEMENE SPECIFICATIES –SERIE GCVX

ALGEMEEN	1.1	Fabrikant		Yale			
	1.2	Model		GLC 60 VX			
	1.2.1	Model		Base	Waarde		
	1.3	Aandrijving		LPG			
	1.3.1	Motor		PSI 4.3L LPG			
	1.3.3	Transmissie		Powershift 2, 2 versnellingen	Elektronische powershift 2 met 2 versnellingen met Soft Shift Power Reversal	Techtronix 3, 3 versnellingen	Techtronix AH 3 3 versnellingen
	1.3.4	Type remmen		Natte remmen			
	1.4	Positie chauffeur		Zittend			
	1.5	Nominale capaciteit/nominale belasting	Q (t)	6,0			
	1.6	Lastzwaartepunt	c (mm)	600			
1.8	Lastzwaartepuntafstand, van het midden van de aandrijfas tot de vorken	x (mm)	498				
1.9	Wielbasis	y (mm)	1830				
GEWICHT	2.1	Eigen gewicht	kg	8616			
	2.2	Asbelasting met last voor/achter	kg	13.124/1492			
	2.3	Asbelasting zonder last voor/achter	kg	3526/5090			
BANDEN	3.1	Banden, voor/achter		Rubber			
	3.2	Bandenmaat, voor		28x12x22			
	3.3	Bandenmaat, achter		22x8x16			
	3.5	Aantal wielen, voor/achter (X = aangedreven)		2x/2			
	3.6	Spoorbreedte voor	b ₁₀ (mm)	1133			
	3.7	Spoorbreedte achter	b ₁₁ (mm)	1192			
	AFMETINGEN	4.1	Mastneiging/vorkenbord naar voren/achteren	α / β (°)	6/10		
4.2		Hoogte hefmast, ingeschoven	h ₁ (mm)	2697			
4.3		Vrije heffing	h ₂ (mm)	100			
4.4		Hefhoogte	h ₃ (mm)	3340			
4.5		Hoogte, mast uitgeschoven	h ₄ (mm)	4575			
4.7		Hoogte beschermdak (cabine)	h ₆ (mm)	2302			
4.8		Hoogte zitting/hoogte voetenplank	h ₇ (mm)	1335			
4.12		Hoogte koppeling	h ₁₀ (mm)	388			
4.19		Lengte totaal (met standaard vorken)	l ₁ (mm)	4128			
4.20		Lengte tot voorzijde vorken	l ₂ (mm)	2928			
4.21		Totale breedte	b ₁ /b ₂ (mm)	1438			
4.22		Vorkafmetingen ISO 2331	s/e/l (mm)	60/150/1200			
4.23		Vorkenbord ISO 2328, klasse/type A, B		IVA			
4.24		Breedte vorkenbord	b ₃ (mm)	1219			
4.31		Bodemvrijheid met last, onder de mast	m ₁ (mm)	113			
4.32		Bodemvrijheid, middelpunt van wielbasis	m ₂ (mm)	188			
4.33		Laadafmetingen b ₁₂ x l ₆ overdwars	b ₁₂ x l ₆ (mm)	1200 x 1000			
4.34		Gangpadbreedte met voorbepaalde laadafmetingen	Ast (mm)	4283			
4.34.1		Gangpadbreedte voor pallets 1000 x 1200 overdwars	Ast (mm)	4483			
4.34.2		Gangpadbreedte voor pallets 800 x 1200 overdwars	Ast (mm)	4483			
4.35		Draaicirkel	Wa (mm)	2585			
4.36	Binnenste draaicirkel	b ₁₃ (mm)	751				
4.41	90° kruisend gangpad (met pallet B = 1200 mm, L = 1000 mm)	(mm)	2292				
4.42	Treehoogte (van grond tot treeplank)	(mm)	531				
4.43	Treehoogte (van tussentreden tot vloer)	(mm)	313				
PRESTATIES	5.1	Rijsnelheid met/zonder last	km/u	20,1/19,4	20,8/20,4		
	5.1.1	Rijsnelheid met/zonder last, achteruit	km/u	20,1/19,4	18,2/17,9		
	5.2	Hefsnelheid met/zonder last	m/s	0,53/0,54			
	5.3	Daalsnelheid met/zonder last	m/s	0,58/0,53			
	5.5	Trekkkracht met/zonder lading ⁽¹⁾	N	38.440/21.350	38.440/21.350	44.500/21.350	
	5.7	Klimvermogen, met/zonder last ⁽²⁾	%	16,6/24,8		20,2/24,8	
	5.9	Acceleratietijd, met/zonder last ⁽³⁾	s	6,2/5,4		6,5/6,1	
	5.10	Bedrijfsrem		Hydraulisch			
	MOTOR	7.1	Fabrikant/type motor		PSI 4.3L		
		7.2	Energieverbruik volgens ISO 1585	kW	72		
7.3		Nominaal toerental	min-1	2400			
7.3.1		Koppel bij 1/min	Nm/min-1	285/2400			
7.4		Aantal cilinders/cilinderinhoud	(-)/cm ³	6/4302			
7.5		Brandstofverbruik volgens VDI-cyclus	l/u of kg/u	5,4	5,6		
7.10		Batterijspanning/nominale capaciteit ⁽⁴⁾	(V)/(Ah)	12/105			
OVERIGE	8.1	Soort aandrijvingsregeling		Hydrodynamisch			
	8.11	Bedrijfsrem		Hydraulisch			
	10.1	Werkdruk voor voorzetapparatuur	bar	153			
	10.2	Olievolume voor hulpstukken	l/min	83,3			
	10.3	Hydraulische olietank, capaciteit	l	64,7			
	10.4	Capaciteit volle tank	l	38,6			
	10.7	Geluidsniveau bij chauffeursstoel	dB (A)	83			
	10.7.1	Geluidsvermogensniveau tijdens werkcyclus	dB (A)	103			
	10.7.2	Gegarandeerd geluidsvermogen 2001/14/EG	dB (A)	108			
	10.8	Trekoogkoppeling, type DIN		Pen			

(1) Bij 1,6 km/u

(2) Bij 4,8 km/2

(3) Tot 15 m (per VDI 2198 december 2012)

(4) De nominale capaciteit voor ampère-uur voor de batterij is geschat

VDI 2198 – ALGEMENE SPECIFICATIES –SERIE GCVX

		Yale		
		GLC 70 VX		
		Base	Waarde	
ALGEMEEN	1.1	Fabrikant		
	1.2	Model		
	1.2.1	Model		
	1.3	Aandrijving	LPG	
	1.3.1	Motor	PSI 4.3L LPG	
	1.3.3	Transmissie	Powershift 2, 2 versnellingen Elektronische powershift 2 met 2 versnellingen met Soft Shift Power Reversal Techtronix 3, 3 versnellingen Techtronix AH 3, 3 versnellingen	
	1.3.4	Type remmen	Natte remmen	
	1.4	Positie chauffeur	Zittend	
	1.5	Nominale capaciteit/nominale belasting	Q (t)	7,0
	1.6	Lastzwaartepunt	c (mm)	600
1.8	Lastzwaartepuntafstand, van het midden van de aandrijf-as tot de vorken	x (mm)	498	
1.9	Wielbasis	y (mm)	2100	
GEWICHT	2.1	Eigen gewicht	kg	9480
	2.2	Asbelasting met last voor/achter	kg	14,908/1572
	2.3	Asbelasting zonder last voor/achter	kg	3710/5770
BANDEN	3.1	Banden, voor/achter		Rubber
	3.2	Bandenmaat, voor		28x12x22
	3.3	Bandenmaat, achter		22x8x16
	3.5	Aantal wielen, voor/achter (X = aangedreven)		2x/2
	3.6	Spoorbreedte voor	b ₁₀ (mm)	1133
	3.7	Spoorbreedte achter	b ₁₁ (mm)	1192
	AFMETINGEN	4.1	Mastneiging/vorkenbord naar voren/achteren	α / β (°)
4.2		Hoogte hefmast, ingeschoven	h ₁ (mm)	2697
4.3		Vrije heffing	h ₂ (mm)	100
4.4		Hefhoogte	h ₃ (mm)	3340
4.5		Hoogte, mast uitgeschoven	h ₄ (mm)	4575
4.7		Hoogte beschermdak (cabine)	h ₆ (mm)	2302
4.8		Hoogte zitting/hoogte voetenplank	h ₇ (mm)	1335
4.12		Hoogte koppeling	h ₁₀ (mm)	388
4.19		Lengte totaal (met standaard vorken)	l ₁ (mm)	4128
4.20		Lengte tot voorzijde vorken	l ₂ (mm)	2928
4.21		Totale breedte	b ₁ /b ₂ (mm)	1438
4.22		Vorkafmetingen ISO 2331	s/e/l (mm)	60/150/1200
4.23		Vorkenbord ISO 2328, klasse/type A, B		IVA
4.24		Breedte vorkenbord	b ₃ (mm)	1219
4.31		Bodemvrijheid met last, onder de mast	m ₁ (mm)	113
4.32		Bodemvrijheid, middelpunt van wielbasis	m ₂ (mm)	188
4.33		Laadafmetingen b ₁₂ x l ₆ overdwars	b ₁₂ x l ₆ (mm)	1200 x 1000
4.34		Gangpadbreedte met voorbepaalde laadafmetingen	Ast (mm)	4283
4.34.1		Gangpadbreedte voor pallets 1000 x 1200 overdwars	Ast (mm)	4483
4.34.2		Gangpadbreedte voor pallets 800 x 1200 overdwars	Ast (mm)	4483
4.35	Draaicirkel	Wa (mm)	2585	
4.36	Binnenste draaicirkel	b ₁₃ (mm)	800	
4.41	90° kruisend gangpad (met pallet B = 1200 mm, L = 1000 mm)	(mm)	2292	
4.42	Treehoogte (van grond tot treeplank)	(mm)	531	
4.43	Treehoogte (van tussentreden tot vloer)	(mm)	313	
PRESTATIES	5.1	Rijsnelheid met/zonder last	km/u	20,1/19,4 20,8/20,4
	5.1.1	Rijsnelheid met/zonder last, achterruit	km/u	20,1/19,4 18,2/17,9
	5.2	Hefnelheid met/zonder last	m/s	0,53/0,54
	5.3	Daalsnelheid met/zonder last	m/s	0,58/0,53
	5.5	Trekkkracht met/zonder lading ⁽¹⁾	N	38.100/22.550 44.500/22.550
	5.7	Klimvermogen, met/zonder last ⁽²⁾	%	14,7/23,9 17,9/23,9
	5.9	Acceleratietijd, met/zonder last ⁽³⁾	s	6,5/5,5 6,7/6,2
5.10	Bedrijfsrem		Hydraulisch	
MOTOR	7.1	Fabrikant/type motor		PSI 4.3L
	7.2	Energieverbruik volgens ISO 1585	kW	72
	7.3	Nominaal toerental	min-1	2400
	7.3.1	Koppel bij 1/min	Nm/min-1	285/2400
	7.4	Aantal cilinders/cilinderinhoud	(-)/cm ³	6/4302
	7.5	Brandstofverbruik volgens VDI-cyclus	l/u of kg/u	6,5 6,8
7.10	Batterijspanning/nominale capaciteit ⁽⁴⁾	(V)/(Ah)	12/105	
OVERIGE	8.1	Soort aandrijvingsregeling		Hydrodynamisch
	8.11	Bedrijfsrem		Hydraulisch
	10.1	Werkdruk voor voorzetapparatuur	bar	153
	10.2	Olievolume voor hulpstukken	l/min	83,3
	10.3	Hydraulische olietank, capaciteit	l	64,7
	10.4	Capaciteit volle tank	l	38,6
	10.7	Geluidsniveau bij chauffeursstoel	dB (A)	83
	10.7.1	Geluidsvermogensniveau tijdens werkcyclus	dB (A)	103
	10.7.2	Gegarandeerd geluidsvermogen 2001/14/EG	dB (A)	108
10.8	Trekoogkoppeling, type DIN		Pen	

Alle waarden zijn nominaal en onderhevig aan toleranties.

MASTAFMETINGEN – GP60UX

h ₁ (mm)	h ₂ +s (mm)	h ₃ (mm)	h ₄ (mm)	Kante- ling (Terug)	Capaciteit (in kg) bij lastzwaartepunt op 600 mm		
					Alleen met vorkenbord (kg)	Vorkenbord met sideshift (kg)	Met sideshift + Vorkpositionering (kg)
2-traps Limited Free Lift (LFL) hefmast							
2197	160	2400	3632	10	6000	5730	5680
2697	160	3400	4632	10	6000	5700	5650
3197	160	4400	5632	10	6000	5650	5600
3-traps Full Free Lift (FFL) hefmast							
2227	995	3800	5026	6	6000	5630	5570
2527	1295	4700	5926	6	6000	5600	5550
2827	1595	5600	6826	6	5800	5390	5340
3077	1845	6200	7426	6	-	-	-

MASTAFMETINGEN –GC70 VX

h ₁ (mm)	h ₂ +s (mm)	h ₃ (mm)	h ₄ (mm)	Kante- ling (Terug)	Capaciteit (in kg) bij lastzwaartepunt op 600 mm		
					Alleen met vorkenbord (kg)	Vorkenbord met sideshift (kg)	Met sideshift + Vorkpositionering (kg)
2-traps Limited Free Lift (LFL) hefmast							
2197	160	2400	3632	10	7000	6580	6530
2697	160	3400	4632	10	7000	6550	6500
3197	160	4400	5632	10	7000	6490	6440
3-traps Full Free Lift (FFL) hefmast							
2227	995	3800	5026	6	7000	6430	6380
2527	1295	4700	5926	6	7000	6400	6350
2827	1595	5600	6826	6	6740	6190	6140
3077	1845	6200	7426	6	-	-	-

MOTORSPECIFICATIES –SERIE GCVX

Kubota V3800 E4		GM 4.3L LPG	
Cilinders	4	Cilinders	6
Cilinderinhoud	3796 cc	Cilinderinhoud	4302cc
Koppel	309 Nm bij 1400 tpm	Koppel	305 Nm bij 2400 tpm
Stroom	Vermogen 55 kW bij 2200 tpm	Stroom	Vermogen 77 kW bij 2400 tpm

Alle waarden zijn nominaal en onderhevig aan toleranties.

LIJST MET FUNCTIES –SERIE GCVX

	STD	OPT
Premium controlepakket		●
Aandrijflijn beschermingssysteem	●	●
Hoge luchtinlaat met voorfilter	●	●
Radiatorrooster		●
Snelheidsbegrenzer		●
Lastgewichtindicator		●
Hydraulische accumulator		●
Return-to-set kanteling		●
Impactmonitor		●
Achteruitrijalarm		●
Oranje zwaailamp		●
Bestuurderswachtwoord		●
Starten zonder sleutel		●
Volledig gevederde draaibare stoel	●	●
Rijrichtingsvoetpedaal		●
Spiegels	●	●
Verlichtingsset		●
Uitklapbare, neerklapbare EZ-tankbeugel		●







GBPCINW

Yale

1

1

1

1

1

1

1

1

1

1

1

1

1

1

1

1

GBPCINW
KORRINER
4885 20930
35 OH 76-00

GBPCINW
KORRINER
4885 20930
35 OH 76-00

GBPCINW
KORRINER
4885 20930
35 OH 76-00

Arkansas Kraft
GBPCINW
KORRINER
4885 20930
35 OH 76-00

Arkansas Kraft
GBPCINW
KORRINER
4885 20930
35 OH 76-00
3995 6.7
33.0



Over Yale®

Yale Materials Handling Corporation is een van de oudste fabrikanten van heftrucks ter wereld. Sinds 1875 houden we ons bezig met heffen. We gebruiken deze ervaring om onze klanten te helpen met het aangaan van uitdagingen op het gebied van materials handling. Ons volledige aanbod heftrucks varieert in capaciteit van 1 tot 16 ton. De trucks worden aangedreven door interne verbrandingsmotoren of elektrische opties. Yale biedt ook robotica, telemetrie, vlootbeheer onderdelen, financiering en training. Van traditionele heftrucks tot opkomende technologieën, ons doel is om elke dag samen te werken met ons nationale dealernetwerk om continue oplossingen te leveren en verbeteren die u nodig hebt. Op het juiste moment en op de juiste manier.

MATERIALS HANDLING VOOR:

3PL

Auto-onderdelen

Drankenindustrie

Koude en diepgevroren levensmiddelen

Voedseldistributie

Voedselverwerking

Meubilair en inrichtingen

Gezondheid en farmaceutica

Woonboulevards

Retail

E-commerce

Yale Lift Truck Technologies

Centennial House
Frimley Business Park
Frimley
Surrey
GU16 7SG
Verenigd Koninkrijk

www.yale.com



Veiligheid: alle Yale-producten die worden verkocht in EU-landen, het Verenigd Koninkrijk en Turkije voldoen aan de EU-voorschriften conform de Machinerichtlijn 2006/42/EG en zijn voorzien van **CE**-markeringen. Yale-trucks die in andere landen worden verkocht, kunnen worden besteld voor productie conform de voorschriften van de Machinerichtlijn, en zullen dat geval ook zijn voorzien van **CE**-markeringen.

HYSTER-YALE UK LIMITED handelt onder de naam Yale Lift Truck Technologies. Geregistreerd adres: Centennial House, Building 4.5, Frimley Business Park, Frimley, Surrey, GU16 7SG, Verenigd Koninkrijk. Geregistreerd in Engeland en Wales. Bedrijfsregistratienummer: 02636775.

©2023 Hyster-Yale Group, Inc., alle rechten voorbehouden. YALE en YALE  zijn handelsmerken van Hyster-Yale Group, Inc. De trucks op de foto's kunnen optionele apparatuur en/of functies bevatten die niet in alle regio's beschikbaar zijn. De prestaties van de truck kunnen worden beïnvloed door de toestand van het voertuig, de uitrusting en de toepassing. Specificaties kunnen op elk moment en zonder voorafgaande kennisgeving worden gewijzigd.

Let op: wees voorzichtig wanneer u met geheven lading werkt. De chauffeur dient opgeleid te zijn en de instructies in de bedieningshandleiding te lezen, te begrijpen en strikt op te volgen. Neem contact op met uw Yale®-dealer als de getoonde informatie essentieel is voor uw toepassing.

Publicatienummer 220991913 Rev.00 (0423DMS) NL